

DAIKIN

INVERTER
Siesta[®]

DAIKIN ROOM AIR CONDITIONER

Operation Manual



MODELS ATX20GV1B
ATX25GV1B
ATX35GV1B
ATX20JV1B
ATX25JV1B
ATX35JV1B



English

Deutsch

Français

Nederlands

Español

Italiano

Ελληνικά

Portugues

INDICE

LEGGERE PRIMA DELLA MESSA IN FUNZIONE

Precauzioni per la sicurezza	2
Nomi delle parti	4
Preparazione prima del funzionamento	7

FUNZIONAMENTO

Funzionamento AUTOMATICO · DEUMIDIFICAZIONE · RAFFREDDAMENTO · RISCALDAMENTO · VENTILAZIONE	10
Regolazione della direzione del flusso dell'aria	12
Funzionamento POTENTE	14
Funzionamento ECONO	15
Funzionamento del TIMER	16

CURA

Cura e pulizia	18
----------------------	----

GUIDA PER I PROBLEMI DI FUNZIONAMENTO

Guida per i problemi di funzionamento	21
---	----

Precauzioni per la sicurezza





- Conservare questo manuale in punti in cui gli operatori possono trovarlo facilmente.
- Prima di avviare l'unità leggere attentamente questo manuale.
- Per ragioni di sicurezza, gli operatori devono leggere attentamente le seguenti avvertenze.
- Il presente manuale suddivide le avvertenze in indicazioni di PERICOLO e di ATTENZIONE. Adottare tutte le precauzioni che seguono, poiché esse sono importanti per garantire la sicurezza.

PERICOLO

Se si omette di osservare alla lettera queste istruzioni, l'unità può causare danni materiali, lesioni personali o il decesso.

ATTENZIONE

Se si omette di osservare alla lettera queste istruzioni, l'unità può causare danni materiali lievi o moderati o lesioni personali.

-  Evitare sempre.
-  Effettuare la messa a terra del condizionatore d'aria.
-  Non toccare il condizionatore d'aria (compreso il telecomando) con le mani bagnate.
-  Attenersi alle seguenti istruzioni.
-  Non permettere che il condizionatore d'aria (compreso il telecomando) si bagni.

PERICOLO

- Per evitare incendi, esplosioni o lesioni, non azionare l'unità se nei pressi si rileva la presenza di sostanze pericolose, fra cui gas infiammabili o corrosivi.
- Un'esposizione prolungata del corpo al flusso d'aria può nuocere alla salute.
- Non introdurre dita, stecche o altri oggetti nelle aperture di uscita o di ingresso dell'aria. Ciò può causare lesioni in quanto il ventilatore ruota a velocità elevata.
- Non tentare di riparare, spostare, modificare o reinstallare personalmente il condizionatore d'aria. Gli errori di lavorazione causano scosse elettriche, incendi e così via.
Per le riparazioni e la reinstallazione, rivolgersi al rivenditore Daikin di fiducia per consigli e informazioni.



- Il refrigerante utilizzato nel condizionatore d'aria è sicuro. Anche se eventuali perdite sono improbabili, qualora in un locale si verificasse, per qualunque ragione, una fuoriuscita di refrigerante, accertarsi che esso non venga a contatto con fiamme, ad esempio di riscaldatori a gas o a cherosene, o con gas di altro tipo.
- Se il condizionatore d'aria non raffredda (riscalda) correttamente, è possibile che vi sia una perdita di refrigerante: rivolgersi al rivenditore di fiducia.
- Quando si eseguono riparazioni che comportano l'aggiunta di refrigerante, controllare l'oggetto delle riparazioni con il nostro personale di assistenza tecnica.
- Non tentare di installare personalmente il condizionatore d'aria. Gli errori di lavorazione causano perdite d'acqua, scosse elettriche o incendi.
Per l'installazione, rivolgersi al rivenditore o a un tecnico qualificato.
- Per evitare scosse elettriche, incendi o lesioni, se si rilevano anomalie quali odore di bruciato arrestare il funzionamento e disattivare l'interruttore di protezione, quindi rivolgersi al rivenditore di fiducia per ulteriori istruzioni.
- A seconda dell'ambiente, occorre installare un interruttore di collegamento a terra. L'assenza di un interruttore di collegamento a terra può essere causa di scosse elettriche o incendio.



- Il condizionatore d'aria deve disporre della messa a terra. Una messa a terra incompleta può dare luogo a scosse elettriche. Non collegare la linea di messa terra a un tubo del gas o dell'acqua, a un parafulmini o a una linea di messa a terra dell'impianto telefonico.



ATTENZIONE

- Per evitare deterioramenti della qualità, non utilizzare l'unità per raffreddare strumenti di precisione, alimenti, piante, animali o opere d'arte.
- Non esporre bambini, piante o animali direttamente al flusso d'aria.



- Non collocare apparecchiature che producono fiamme libere in punti esposti al flusso d'aria proveniente dall'unità oppure sotto all'unità interna. Ciò può causare una combustione incompleta, oppure l'unità può subire deformazioni dovute al calore.
- Non ostruire gli ingressi e le uscite dell'aria. La riduzione del flusso d'aria può causare prestazioni insufficienti o problemi.
- Non stare in piedi o seduti sull'unità esterna. Per evitare lesioni, non collocare alcun oggetto sull'unità e non rimuovere la protezione del ventilatore.
- Non collocare sotto l'unità interna o quella esterna oggetti che devono essere tenuti al riparo dall'umidità. In determinate condizioni, l'umidità presente nell'aria può condensarsi e gocciolare.
- Dopo un periodo prolungato di utilizzo, controllare che il supporto e i raccordi dell'unità non presentino danni.
- Non toccare l'ingresso dell'aria e le alette di alluminio dell'unità esterna. Ciò può causare lesioni.
- L'apparecchio non è stato progettato per essere usato da bambini piccoli o persone non in buona salute salvo che in presenza di un supervisore.
- I bambini devono essere sorvegliati per evitare che giochino con l'apparecchio.

- Per evitare carenze di ossigeno, se si utilizzano attrezzature dotate di bruciatori contemporaneamente al condizionatore d'aria ventilare il locale in misura sufficiente.
 - Prima della pulizia, arrestare il funzionamento, quindi disattivare (off) l'interruttore di protezione o scollegare il cavo di alimentazione.
 - Non collegare il condizionatore d'aria a sorgenti di alimentazione diverse da quella specificata. Ciò può causare problemi o incendi.
 - Disporre il tubo flessibile di scarico in modo da garantire uno scarico senza ostacoli. Uno scarico incompleto può allagare l'edificio, bagnare gli arredi e così via.
 - Non sistemare oggetti nelle immediate vicinanze dell'unità esterna ed evitare che foglie e altri detriti si depositino intorno all'unità.
- Le foglie rappresentano un giaciglio per i piccoli animali che potrebbero penetrare all'interno dell'unità. All'interno dell'unità, questi piccoli animali possono essere causa di malfunzionamenti, fumo o incendi se entrano in contatto con le parti elettriche.



- Non azionare il condizionatore d'aria con le mani bagnate.



- Non lavare l'unità interna con una quantità eccessiva di acqua; utilizzare soltanto un panno leggermente umido.
- Non collocare sull'unità recipienti contenenti acqua o oggetti di altro genere. L'acqua può penetrare nell'unità, degradandone l'isolamento elettrico e causando scosse elettriche.



Sito dell'installazione.

- Per installare il condizionatore d'aria nei seguenti tipi di ambiente, consultare il rivenditore.
 - Posti sporchi d'olio o dove si riscontra vapore o fuliggine.
 - Ambienti a tendenza salina, come le zone costiere.
 - Posti dove si può trovare gas di solfuro, come le fonti di calore.
 - Posti in cui la neve potrebbe bloccare l'unità esterna.

Lo scarico dell'unità esterna deve essere convogliato in un posto adatto.

Considerare il fastidio causato ai vicini per il rumore.

- Per l'installazione, scegliere un posto tipo quello descritto sotto.
 - Un posto abbastanza solido da sopportare il peso dell'unità e che non amplifichi il rumore o le vibrazioni del condizionatore in funzione.
 - Un posto dal quale l'aria scaricata dall'unità esterna o il rumore del condizionatore in funzione non disturbino i vicini.

Parte elettrica.

- Per quanto riguarda l'alimentazione elettrica, accertarsi di utilizzare un circuito elettrico separato, riservato esclusivamente al condizionatore d'aria.

Trasferimento del sistema.

- Il trasferimento del condizionatore d'aria richiede conoscenze e capacità specifiche. Se occorre effettuare un trasferimento per un trasloco o una ristrutturazione, rivolgersi al rivenditore.

Nomi delle parti

■ Unità interna

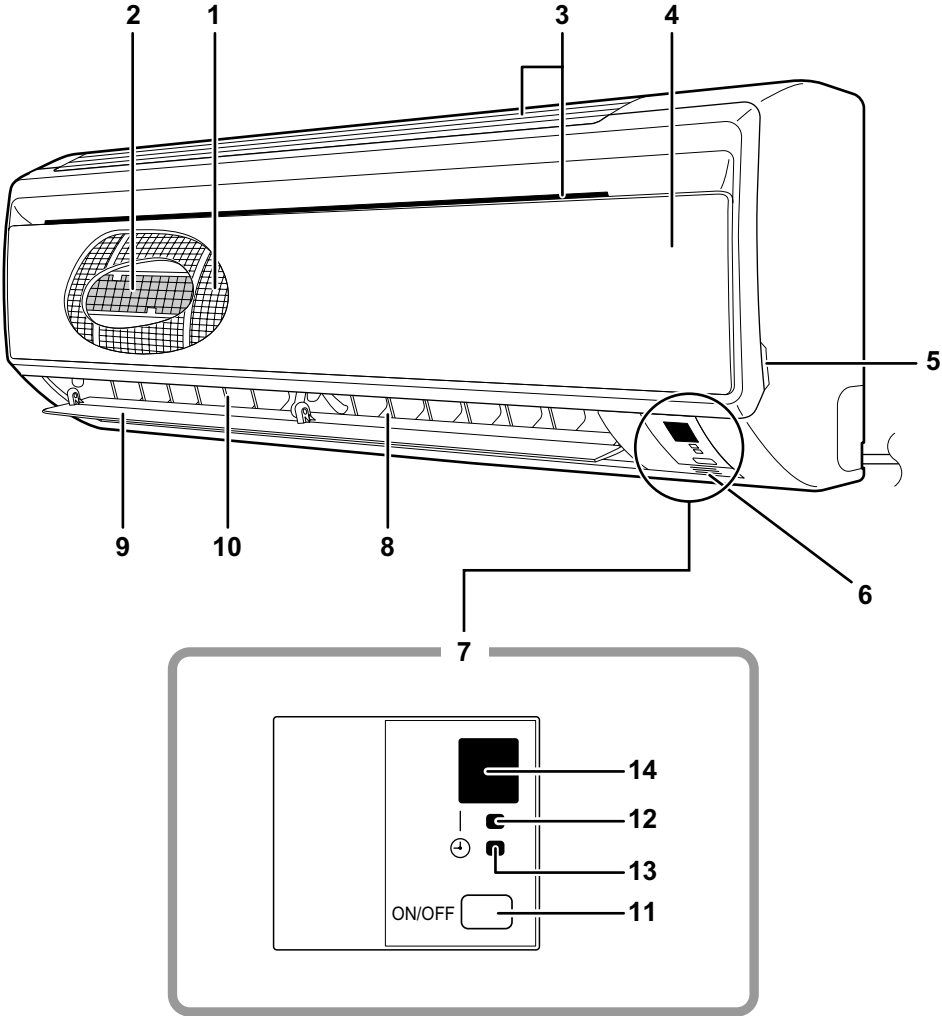

■ Unità esterna

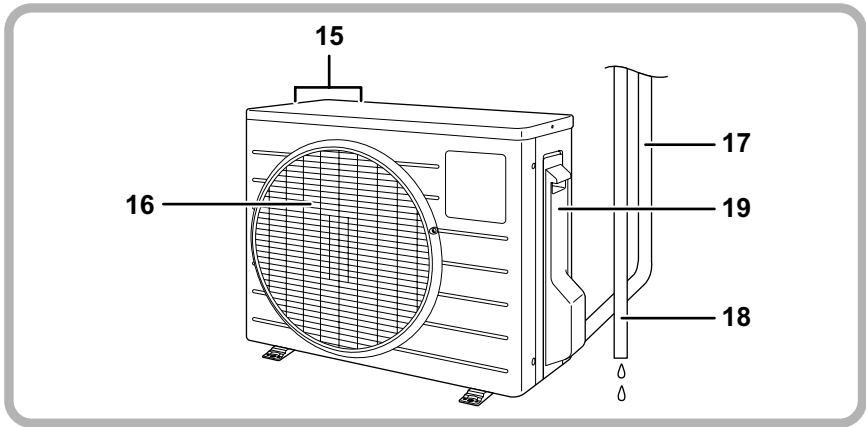

■ Unità interna

- 1. Filtro dell'aria**
- 2. Filtro depuratore dell'aria fotocatalitico di apatite e titanio:**
 - Questi filtri sono fissati all'interno dei filtri dell'aria.
- 3. Ingresso dell'aria**
- 4. Pannello anteriore**
- 5. Linguetta del pannello anteriore superiore**
- 6. Sensore della temperatura d'ambiente:**
 - Rileva la temperatura dell'aria attorno all'unità.
- 7. Display**
- 8. Uscita dell'aria**
- 9. Alette orizzontali (Deflettori):** (pagina 12.)
- 10. Alette verticali (Feritoie di ventilazione):**
 - Le feritoie di ventilazione si trovano all'interno dell'uscita dell'aria. (pagina 12.)

11. Interruttore ACCENSIONE/SPEGNIMENTO dell'unità interna: (pagina 10.)

- Premere una volta questo interruttore per avviare il funzionamento. Premere di nuovo una volta per arrestarlo.
- La modalità di funzionamento fa riferimento alla tabella che segue.

Modalità	Impostazione temperatura	Portata del flusso dell'aria
AUTO	25°C	AUTO

- Questo interruttore è utile in caso di smarrimento del telecomando.

12. Spia di funzionamento (verde)

13. Spia TIMER (giallo): (pagina 16.)

14. Ricevitore dei segnali:

- Riceve segnali dal telecomando.
- Quando l'unità riceve un segnale, emette un breve segnale elettroacustico.
 - Avvio del funzionamentodue segnali acustici
 - Modifica delle impostazioni.....un segnale acustico
 - Arresto del funzionamento.....segnale acustico lungo

■ Unità esterna

- 15. Ingresso dell'aria:** (Posteriore e laterale)
- 16. Uscita dell'aria**
- 17. Tubo del refrigerante e cavo di collegamento tra le unità**

18. Tubo flessibile di scarico

19. Morsetto di terra:

- Si trova all'interno di questo coperchio.

In alcuni modelli, l'aspetto dell'unità esterna è diverso.

■ Telecomando

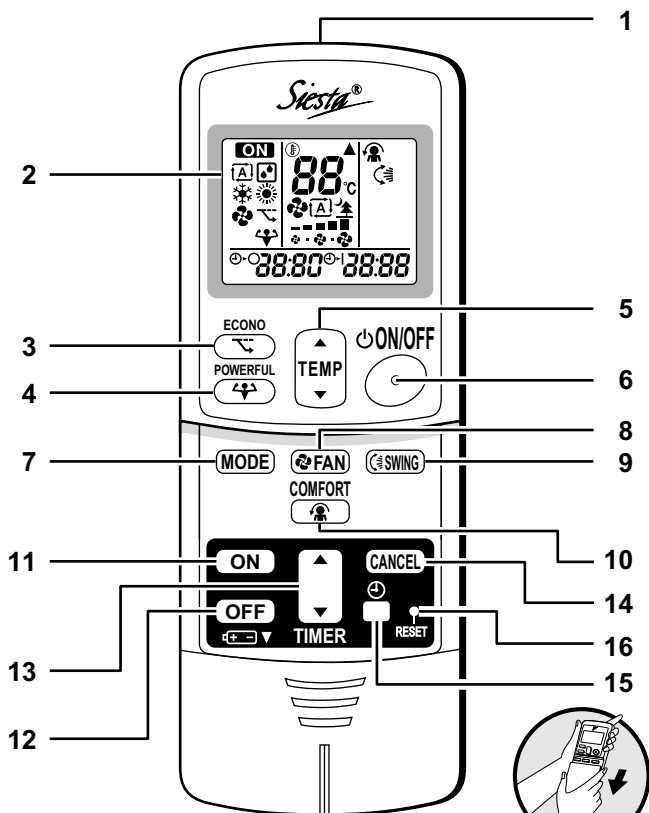

<ARC433A89>

1. Trasmettitore dei segnali:

- Invia segnali all'unità interna.

2. Display:

- Visualizza le impostazioni.
(In questa immagine, ciascuna sezione viene mostrata con tutte le indicazioni ACCENSIONE come spiegazione.)

3. Tasto ECONO:

- Funzionamento ECONO (pagina 15.)

4. Tasto POTENTE:

- Funzionamento POTENTE (pagina 14.)

5. Tasti di regolazione della TEMPERATURA:

- Ciò cambia l'impostazione della temperatura.

6. Tasto di ACCENSIONE/SPEGNIMENTO:

- Per avviare il funzionamento, premere una volta questo tasto.
Premerlo nuovamente per arrestare il funzionamento.

7. Tasto selettore della MODALITÀ:

- Seleziona il modo di funzionamento.
(AUTOMATICO / DEUMIDIFICAZIONE / RAFFREDDAMENTO / RISCALDAMENTO / VENTILAZIONE) (pagina 10.)

8. Tasto impostazione ventilatore:

- Seleziona la velocità dell'aria.

9. Tasto OSCILLAZIONE:

- Regolazione della direzione del flusso dell'aria.
(pagina 12.)

10. Tasto FLUSSO D'ARIA CONFORTEVOLE:

- Funzionamento FLUSSO D'ARIA CONFORTEVOLE (pagina 13.)

11. ACCENSIONE CON IL TIMER:

- (pagina 17.)

12. SPEGNIMENTO CON IL TIMER:

- (pagina 16.)

13. Tasto di impostazione TIMER:

- Esso modifica le impostazioni temporali.

14. Tasto di ANNULLA DEL TIMER :

- Cancella l'impostazione del tempo.

15. Tasto OROLOGIO:

- (pagina 9.)

16. Tasto RESET:

- Riavvia l'unità se si blocca.

- Per premerlo, utilizzare un oggetto sottile.

Preparazione prima del funzionamento

■ Inserimento delle batterie

1. Far scorrere il pannello frontale in modo da distaccarlo.
2. Inserire 2 batterie a secco AAA.LR03 (alcaline).
3. Rimettere a posto lo sportellino posteriore.

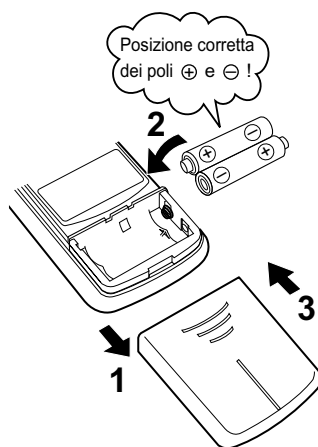

ATTENZIONE

■ Circa le pile

- Quando è necessario cambiare le batterie, scegliere batterie dello stesso tipo e sostituire contemporaneamente tutt'e due le batterie vecchie.
- Se si prevede di non utilizzare il sistema per molto tempo, rimuovere le batterie.
- La durata delle batterie è di circa un anno. Tuttavia, se prima del predetto termine il display del telecomando inizia ad affievolirsi o la ricezione peggiora, sostituire entrambe le batterie con due batterie AAA.LR03 (alcaline) nuove.
- Le batterie fornite in dotazione sono designate solo per l'utilizzo iniziale del sistema. La durata operativa utile delle batterie potrebbe diminuire in funzione della data di fabbricazione del condizionatore d'aria.

Preparazione prima del funzionamento

■ Azionamento del telecomando

- Per usare il telecomando puntare il trasmettitore verso l'unità interna. Se c'è qualcosa tra l'unità e il telecomando che blocca il segnale, come una tenda, l'unità non si metterà in funzione.
- Non lasciar cadere il telecomando e non bagnarlo mai.
- La distanza massima per la comunicazione con l'unità è di circa 7m.

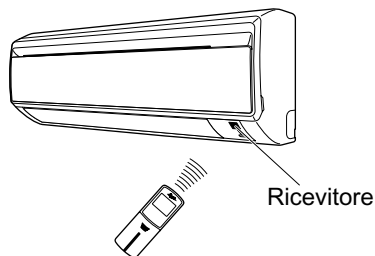

■ Per fissare il supporto per il telecomando al muro

1. Scegliere un posto dal quale i segnali possano raggiungere l'unità.
2. Fissare il supporto a un muro, un pilastro o un sito simile con le viti a forniture locali.
3. Inserire il telecomando nel supporto per il telecomando.

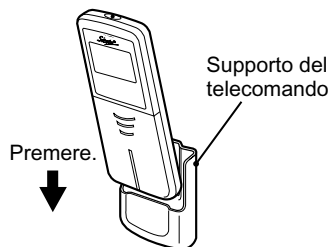

- Per rimuoverlo, tirarlo verso l'alto.

ATTENZIONE

■ Indicazioni relative al telecomando

- Non esporre mai il telecomando alla luce diretta del sole.
- La polvere sul trasmettitore di segnale o sul ricevitore ne riduce la sensibilità. Togliere la polvere con un panno morbido.
- La comunicazione di segnali può anche essere impedita se nella stessa stanza è presente una lampada fluorescente del tipo ad accensione elettronica (come una lampada ad inverter). In questo caso, consultare il rivenditore.
- Se accade che i segnali del telecomando mettono in funzione un'altra macchina, spostare questa applicazione in qualche altro posto oppure consultare il rivenditore.

■ Impostazione dell'orologio

1. Premere il “tasto OROLOGIO”.

Viene visualizzato 0:00 .

☺ lampeggia.

2. Per impostare l'orologio sull'ora corrente, premere il “tasto di impostazione TIMER”.

Tenendo premuto il tasto “▲” o “▼” cambia rapidamente in avanti o all'indietro, l'orario indicato.

3. Premere il “tasto OROLOGIO”.

☺ lampeggia.

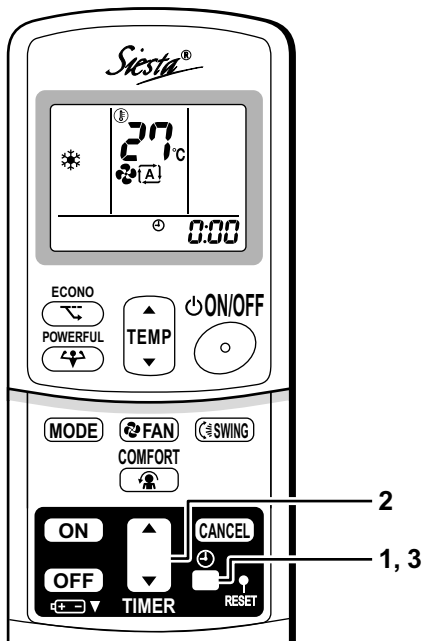

■ Attivazione dell'interruttore generale

- All'attivazione dell'interruttore generale il deflettore si apre e si richiude. (Questa è una procedura normale.)

NOTA

■ Consigli per il risparmio di energia elettrica

- Non raffreddare (riscaldare) troppo l'ambiente. Mantenendo la temperatura a un livello moderato si risparmia energia.
- Coprire le finestre con scuri o tende.
- Ostacolando l'ingresso di luce e aria dall'esterno si aumenta il rendimento di raffreddamento (riscaldamento).
- L'intasamento dei filtri dell'aria provoca un funzionamento inefficiente e uno spreco di energia. Pulirli circa una volta ogni due settimane.

■ Si prega di notare

- I condizionatori d'aria consumano sempre 15-35 watt di elettricità anche quando non sono in funzione.
- Se si intende non utilizzare il condizionatore d'aria per un lungo periodo, ad esempio in primavera o in autunno, portare l'interruttore generale su DISATTIVATO.
- Usare il condizionatore d'aria nelle seguenti condizioni.

Regolazione della temperatura consigliata

Per il raffreddamento: 26°C – 28°C
Per il riscaldamento: 20°C – 24°C

Modalità	Condizioni di funzionamento	Se il funzionamento continua a lungo al di fuori di questo campo di variazione:
RAFFREDDAMENTO	Temperatura esterna: 10 a 46°C Temperatura interna: da 18 a 32°C Umidità interna: 80% massima.	<ul style="list-style-type: none"> • E' possibile che un dispositivo di sicurezza si attivi e interrompa il funzionamento. • Nell'unità interna si può formare della condensa causa di gocciolamento.
RISCALDAMENTO	Temperatura esterna: -15 a 20°C Temperatura interna: da 10 a 30°C	<ul style="list-style-type: none"> • E' possibile che un dispositivo di sicurezza si attivi e interrompa il funzionamento.
DEUMIDIFICAZIONE	Temperatura esterna: 10 a 46°C Temperatura interna: da 18 a 32°C Umidità interna: 80% massima.	<ul style="list-style-type: none"> • E' possibile che un dispositivo di sicurezza si attivi e interrompa il funzionamento. • Nell'unità interna si può formare della condensa causa di gocciolamento.

- Il funzionamento al di fuori di questo campo di variazione di umidità o di temperatura può provocare la disattivazione del sistema da parte di un dispositivo di sicurezza.

Funzionamento AUTOMATICO · DEUMIDIFICAZIONE · RAFFREDDAMENTO · RISCALDAMENTO · VENTILAZIONE

Il condizionatore d'aria funziona nella modalità selezionata dall'utente.

Dalla volta successiva, il condizionatore funziona nella stessa modalità.

■ Avvio del funzionamento

1. Premere il “selettore MODALITÀ” e selezionare una modalità di funzionamento.

- A ogni pressione del tasto le impostazioni della modalità avanzano in sequenza.

: AUTOMATICO

: DEUMIDIFICAZIONE

: RAFFREDDAMENTO

: RISCALDAMENTO

: VENTILAZIONE

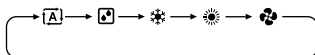

2. Premere il “tasto ACCENSIONE/SPEGNIMENTO”.

- La spia FUNZIONAMENTO si accende.

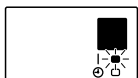

■ Arresto del funzionamento

3. Premere nuovamente il “tasto ACCENSIONE/SPEGNIMENTO”.

- La spia FUNZIONAMENTO si spegne.

■ Per cambiare l'impostazione della temperatura

4. Premere il “tasto di regolazione TEMPERATURA”.

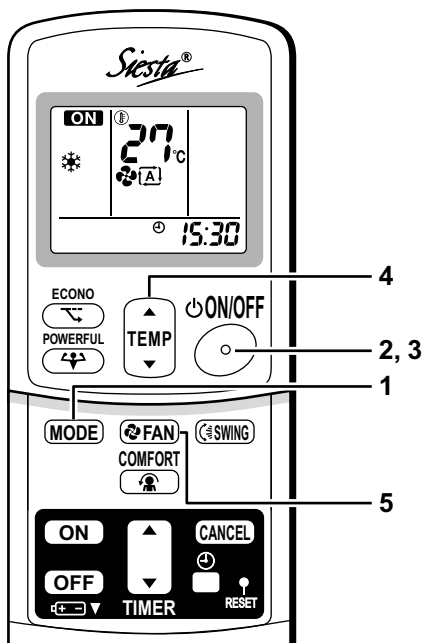

Modalità DEUMIDIFICAZIONE o VENTILAZIONE	Modalità AUTOMATICO o RAFFREDDAMENTO o RISCALDAMENTO
L'impostazione della temperatura non può essere regolato.	Per aumentare la temperatura premere “▲” e per abbassarla premere “▼”.
	Regolare alla temperatura desiderata.

■ Per cambiare l'impostazione della portata del flusso d'aria:

5. Premere il “tasto di impostazione VENTILAZIONE”.

Modalità DEUMIDIFICAZIONE	Modalità AUTOMATICO o RAFFREDDAMENTO o RISCALDAMENTO o VENTILAZIONE
L'impostazione della portata del flusso d'aria non può essere variata.	Sono disponibili cinque livelli di impostazione della portata del flusso d'aria da “ 

- Funzionamento a basso regime dell'unità interna

Quando si imposta su “

Quando si imposta la potenza del flusso d'aria su un valore ridotto, la capacità dell'unità può diminuire.

NOTA

■ Nota sul funzionamento di RISCALDAMENTO

- Siccome il condizionatore d'aria riscalda l'ambiente prendendo il calore dall'aria esterna e portandola dentro, la capacità di riscaldare diventa più piccola con temperature esterne più basse. Se l'effetto del riscaldamento non è sufficiente, si consiglia di usare un'altra apparecchiatura da riscaldamento assieme al condizionatore d'aria.
- Il sistema a pompa di calore riscalda l'ambiente facendo circolare aria calda per tutto l'ambiente. Dopo l'avvio del funzionamento di riscaldamento, ci vuole un po' di tempo affinché l'ambiente si riscaldi.
- Durante il funzionamento di riscaldamento, sull'unità esterna possono crearsi depositi di ghiaccio che abbassano la capacità di riscaldamento. In questo caso, il sistema passa al funzionamento con sbrinamento per eliminare il ghiaccio.
- Durante il funzionamento con sbrinamento, l'aria calda non esce dall'unità interna.

■ Nota sul funzionamento di RAFFREDDAMENTO

- Questo condizionatore d'aria raffresca il locale soffiando all'esterno l'aria calda presente nel locale, per cui se la temperatura esterna è elevata, diminuisce la prestazione del condizionatore d'aria.

■ Nota sul funzionamento di DEUMIDIFICAZIONE

- Il chip del computer opera per ridurre l'umidità del locale mantenendo il più possibile la temperatura. Esso controlla automaticamente la temperatura e la potenza del ventilatore: la regolazione manuale di tali funzioni non è pertanto disponibile.

■ Nota sul funzionamento in modalità AUTOMATICO

- Nella modalità AUTO, il sistema seleziona la modalità di funzionamento appropriata (RAFFREDDAMENTO o RISCALDAMENTO) in base alla temperatura del locale all'avvio.
- Il sistema seleziona di nuovo automaticamente l'impostazione a intervalli regolari per portare la temperatura dell'ambiente al livello impostazione-utente.
- Se non si desidera il funzionamento in modalità AUTOMATICO, modificare manualmente la temperatura configurata.

■ Nota sull'impostazione della portata del flusso d'aria

- Per valori inferiori della portata del flusso d'aria, anche l'effetto di raffreddamento (riscaldamento) si riduce.

Regolazione della direzione del flusso dell'aria

E' possibile regolare la direzione del flusso dell'aria per maggior comfort.

■ Regolazione delle alette orizzontali (deflettori)

1. Premere il “tasto OSCILLAZIONE”.

- Sul display LCD compare “” e i deflettori iniziano ad oscillare.

2. Quando i deflettori hanno raggiunto la posizione desiderata, premere nuovamente il “tasto OSCILLAZIONE”.

- Il movimento dei deflettori cessa.
- “” scompare dal display LCD.

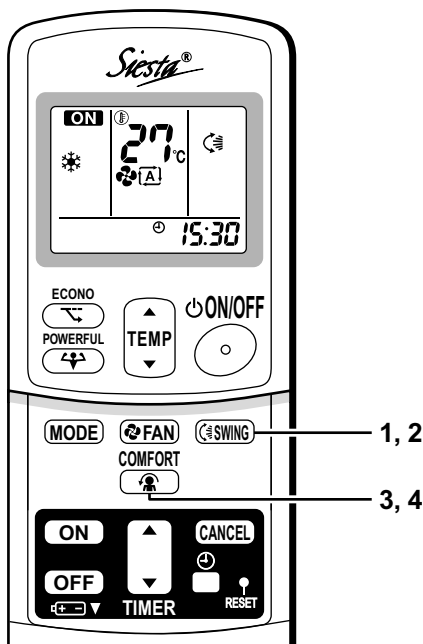

■ Regolazione delle alette verticali (feritoie di ventilazione)

Afferrare la manopola e spostare le feritoie di ventilazione.

(La manopola si trova sulle alette del lato sinistro e di quello destro.)

- Se l'unità è installata in un angolo del locale, le feritoie di ventilazione devono essere disposte dalla parte opposta del muro.

Se si dispongono di fronte al muro, il muro bloccherà il flusso d'aria, con conseguente calo dell'efficienza del raffreddamento (riscaldamento).

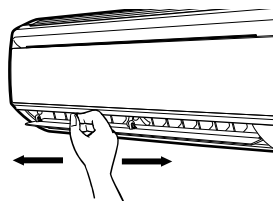

■ Per avviare il funzionamento in modalità FLUSSO D'ARIA CONFORTEVOLE

3. Premere il “tasto FLUSSO D'ARIA CONFORTEVOLE”.

- La posizione del deflettore cambia, impedendo che l'aria soffi direttamente sulle persone presenti nel locale.
- Sul display a cristalli liquidi viene visualizzato “”.
- La portata del flusso d'aria è impostata su “AUTOMATICO”.

⟨RAFFREDDAMENTO/DEUMIDIFICAZIONE⟩ Il deflettore si alzerà.

⟨RISCALDAMENTO⟩ Il deflettore si abbasserà.

■ Per annullare il funzionamento in modalità FLUSSO D'ARIA CONFORTEVOLE

4. Premere di nuovo il “tasto FLUSSO D'ARIA CONFORTEVOLE”.

- Il deflettore torna alla posizione memorizzata prima della modalità FLUSSO D'ARIA CONFORTEVOLE.
- “” scompare dal display LCD.

Note sul funzionamento FLUSSO D'ARIA CONFORTEVOLE

- Non è possibile utilizzare contemporaneamente il funzionamento POTENTE e quello FLUSSO D'ARIA CONFORTEVOLE.
Il funzionamento POTENTE ha la precedenza.

Note sull'angolazione dei deflettori e delle feritoie di ventilazione

- Quando si preme il “tasto OSCILLAZIONE”, l'ampiezza dell'oscillazione delle alette dipende dalla modalità di funzionamento. (Si veda la figura.)

■ ATTENZIONE

- Per regolare l'angolazione del deflettore usare sempre un telecomando. Se durante l'oscillazione si cerca di spostarlo forzatamente a mano il meccanismo potrebbe rompersi.
- Prestare attenzione durante la regolazione delle feritoie di ventilazione. All'interno dell'uscita dell'aria è presente un ventilatore che ruota a velocità elevata.
- Se il condizionatore d'aria viene messo in funzione in modalità raffreddamento o deumidificazione con i deflettori fermi nella direzione verso il basso, i deflettori cominceranno a muoversi dopo circa un'ora per prevenire la condensa.

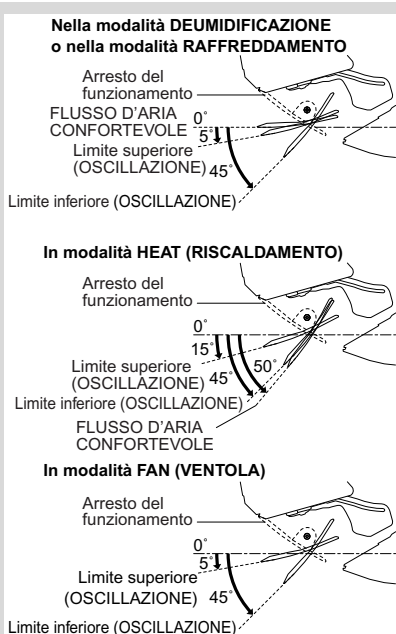

Funzionamento POTENTE

Il funzionamento POTENTE porta rapidamente al massimo l'effetto di raffreddamento (riscaldamento) in qualunque modalità di funzionamento. Si ottiene così la capacità massima.

■ Avvio del funzionamento POTENTE

1. Premere il “tasto POTENTE”.

- Il funzionamento POTENTE termina entro 20 minuti. Il sistema torna a funzionare automaticamente con le impostazioni precedenti usate prima del funzionamento POTENTE.
- Sul display a cristalli liquidi viene visualizzato “”.
- Durante il funzionamento POTENTE, alcune funzioni non sono disponibili.

■ Per cancellare il funzionamento POTENTE

2. Premere nuovamente il “tasto POTENTE”.

- “” scompare dal display LCD.

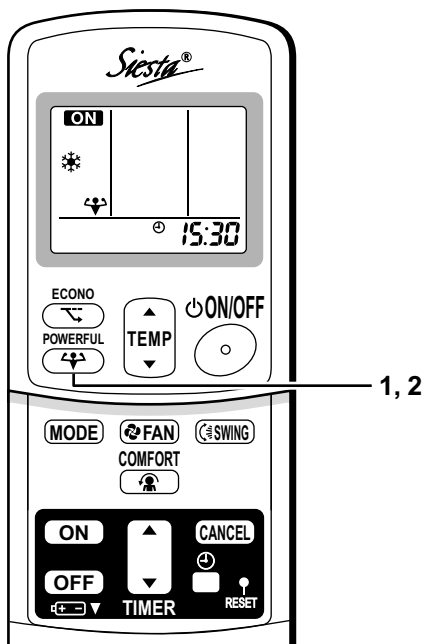

NOTA

■ Note sul funzionamento POTENTE

- Il funzionamento POTENTE non può essere usato contemporaneamente al funzionamento ECONO, o al funzionamento FLUSSO D'ARIA CONFORTEVOLE. Viene concessa priorità alla funzione il cui tasto è premuto per ultimo.
- È possibile impostare il funzionamento POTENTE solo quando l'unità è in funzione. Se si preme il tasto di arresto del funzionamento, le impostazioni vengono annullate e l'“” scompare dal display LCD.
- **Nelle modalità RAFFREDDAMENTO e RISCALDAMENTO**
Per aumentare al massimo l'effetto di raffreddamento (riscaldamento), occorre aumentare la capacità dell'unità esterna e portare al massimo l'impostazione della portata del flusso d'aria. Le impostazioni della temperatura e della portata del flusso d'aria non possono essere variate.
- **Nella modalità DEUMIDIFICAZIONE**
La regolazione della temperatura viene abbassata di 2,5°C e la portata del flusso dell'aria viene leggermente aumentata.
- **Nella modalità VENTILAZIONE**
La portata del flusso dell'aria viene fissata sulla massima regolazione.

Funzionamento ECONO

Il funzionamento ECONO abilita il risparmio energetico abbassando il valore del consumo massimo di energia elettrica.

■ Avvio del funzionamento ECONO

1. Premere il “tasto ECONO”.

- Sul display a cristalli liquidi viene visualizzato “”.

■ Annullamento del funzionamento ECONO

2. Premere nuovamente il “tasto ECONO”.

- “” scompare dal display LCD.

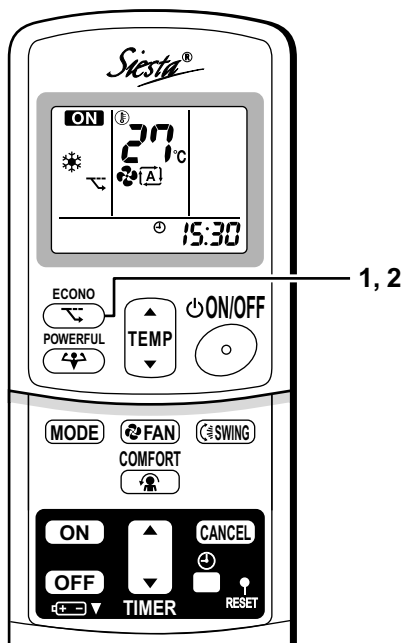

NOTA

- È possibile impostare il funzionamento ECONO solo quando l'unità è in funzione. Se si preme il tasto di arresto del funzionamento, le impostazioni vengono annullate e l' “” scompare dal display LCD.
- Il funzionamento ECONO abilita diverse operazioni limitando il consumo di energia elettrica dell'unità esterna (frequenza operativa).
- Il funzionamento ECONO è operativo nelle modalità AUTOMATICO, RAFFREDDAMENTO, DEUMIDIFICAZIONE e RISCALDAMENTO.
- Non è possibile utilizzare contemporaneamente il funzionamento POTENTE e quello ECONO.
Viene concessa priorità alla funzione il cui tasto è premuto per ultimo.
- Se il livello di consumo energetico è già basso, con il funzionamento ECONO non sarà ridotto ulteriormente.

Funzionamento del TIMER

Le funzioni del timer sono utili per l'accensione o lo spegnimento automatico del condizionatore d'aria di notte o al mattino. E' inoltre possibile usare SPEGNIMENTO CON IL TIMER e ACCENSIONE CON IL TIMER in combinazione.

■ Uso dello SPEGNIMENTO CON IL TIMER

- Controllare che l'orologio indichi l'ora esatta. Se così non è, regolare l'orologio sull'ora esatta. (pagina 9.)

1. Premere il “tasto SPEGNIMENTO CON IL TIMER”.

Viene visualizzato 0:00.

⊖ ⊙ lampeggia.

2. Premere il “tasto di impostazione TIMER” fino a quando l'ora impostata raggiunge il valore desiderato.

- Ad ogni pressione dell'uno o dell'altro tasto l'impostazione dell'ora aumenta o diminuisce di 10 minuti. Tenendo premuto l'uno o l'altro tasto si cambia rapidamente l'impostazione.

3. Premere nuovamente il “tasto SPEGNIMENTO CON IL TIMER”.

- La spia TIMER si accende.

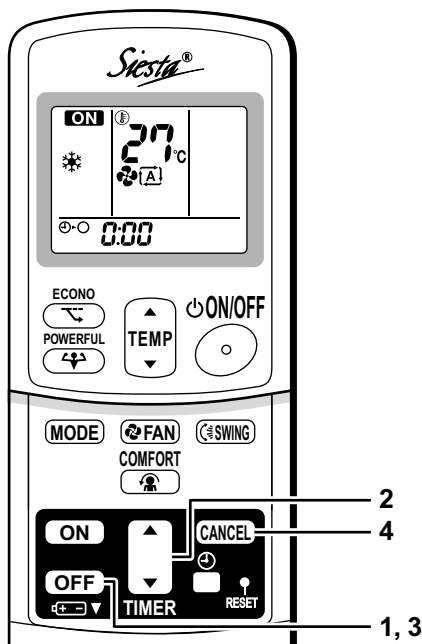
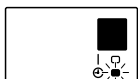

■ Annullamento dello SPEGNIMENTO CON IL TIMER

4. Premere il “tasto ANNULLA”.

- La spia TIMER si spegne.

NOTA

- Quando il TIMER è impostato, l'ora attuale non viene visualizzata.
- Una volta impostato ACCENSIONE, SPEGNIMENTO CON IL TIMER, l'impostazione dell'ora viene tenuta in memoria. (Quando le pile del telecomando vengono sostituite la memoria viene cancellata.)
- Quando si aziona l'unità mediante il Timer di ACCENSIONE/SPEGNIMENTO, la durata del funzionamento può risultare leggermente diversa da quella impostata dall'utente.

■ MODALITÀ NOTTURNA

Quando si imposta lo SPEGNIMENTO CON IL TIMER, il condizionatore d'aria regola automaticamente l'impostazione della temperatura (aumentandola di 0,5°C in RAFFREDDAMENTO e riducendola di 2,0°C in RISCALDAMENTO) per evitare un raffreddamento (riscaldamento) eccessivo, assicurando sonni confortevoli.

■ Uso dell'ACCENSIONE CON IL TIMER

- Controllare che l'orologio indichi l'ora esatta. Se così non è, regolare l'orologio sull'ora esatta. (pagina 9.)

1. Premere il “tasto ACCENSIONE CON IL TIMER”.

Viene visualizzato 6:00.

☉-| lampeggia.

2. Premere il “tasto di impostazione TIMER” fino a quando l'ora impostata raggiunge il valore desiderato.

- Ad ogni pressione dell'uno o dell'altro tasto l'impostazione dell'ora aumenta o diminuisce di 10 minuti. Tenendo premuto o l'uno o dell'altro tasto si cambia rapidamente l'impostazione.

3. Premere nuovamente il “tasto ACCENSIONE CON IL TIMER”.

- La spia TIMER si accende.

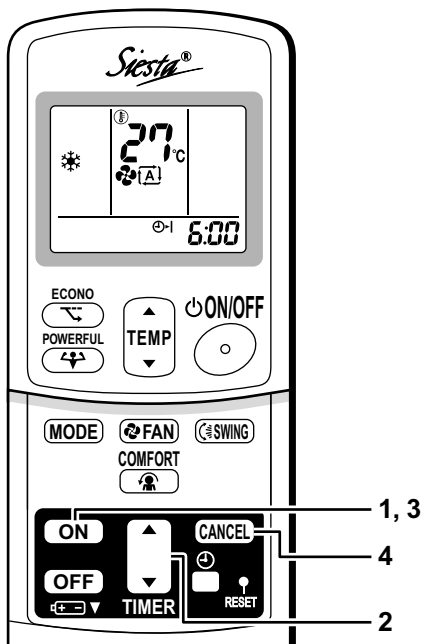
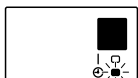

■ Annullamento dell'ACCENSIONE CON IL TIMER

4. Premere il “tasto ANNULLA”.

- La spia TIMER si spegne.

■ Abbinamento di ACCENSIONE CON IL TIMER e SPEGNIMENTO CON IL TIMER

- Un'impostazione di esempio per la combinazione di due timer viene mostrata qui in basso.

(Esempio)
Ora attuale: 11:00 p.m. (23:00)
(Funzionamento dell'unità)
SPEGNIMENTO CON IL TIMER alle 0:00 a.m. (00:00)
ACCENSIONE CON IL TIMER alle 7:00 a.m. (07:00)) Combinati



ATTENZIONE

■ Nei casi seguenti, impostare di nuovo il timer.

- Quando l'interruttore generale è stato portato su SPEGNIMENTO.
- Dopo un'interruzione di energia elettrica.
- Dopo la sostituzione delle pile del telecomando.

Cura e pulizia



ATTENZIONE Prima della pulizia, fare attenzione a che il funzionamento sia stato arrestato e disattivare l'interruttore generale.

Unità

■ Unità interna, unità esterna e telecomando

1. Pulire con un panno morbido asciutto.

■ Pannello anteriore

1. Aprire il pannello anteriore.

- Tenere il pannello sulle parti rientranti dell'unità principale (2 parti rientranti sui lati destro e sinistro) e sollevarlo finché si blocca.

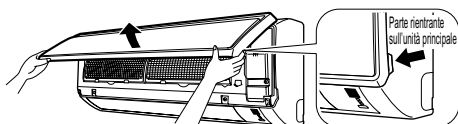

2. Rimuovere il pannello anteriore.

- Sollevando ulteriormente il pannello anteriore, farlo scorrere verso destra e tirarlo in avanti. L'asse di rotazione sinistro viene staccato. Far scorrere l'asse di rotazione destro verso sinistra e tirarlo in avanti per rimuoverlo.

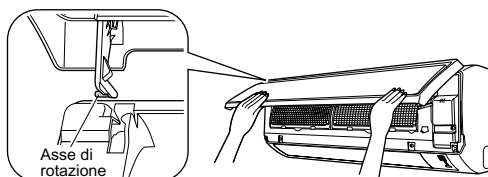

3. Attaccare il pannello anteriore.

- Allineare gli assi di rotazione destro e sinistro del pannello anteriore con le scanalature e spingerli fino in fondo.
- Chiudere delicatamente il pannello anteriore. (Spingere entrambe le estremità e il centro sul pannello anteriore.)

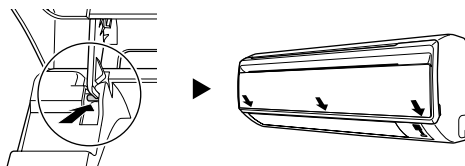

ATTENZIONE

- Non toccare i componenti metallici dell'unità interna. Toccando tali componenti ci si può ferire.
- Durante la rimozione o il fissaggio del pannello anteriore, utilizzare uno sgabello stabile e robusto e prestare attenzione a dove si mettono i piedi.
- Durante la rimozione o il fissaggio del pannello anteriore, sostenerlo saldamente con una mano per evitare che cada.
- Per la pulizia non utilizzare acqua a temperatura superiore a 40°C, benzina, solvente, o altri olii essenziali, composti lucidanti, bruschini o altri materiali duri.
- Dopo la pulizia, accertarsi che il pannello anteriore sia fissato saldamente.

Filtri

1. Aprire il pannello anteriore. (pagina 18.)

- Tenere il pannello sulle parti rientranti dell'unità principale (2 parti rientranti sui lati destro e sinistro) e sollevarlo finché si blocca.

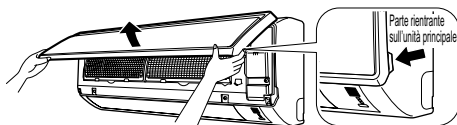

2. Estrarre i filtri dell'aria.

- Spingere leggermente le linguette al centro di ciascun filtro dell'aria verso l'alto, quindi abbassarle.

3. Togliere il filtro depuratore dell'aria fotocatalitico di apatite e titanio.

- Afferrare le parti rientranti del telaio e sganciare i 4 ganci.

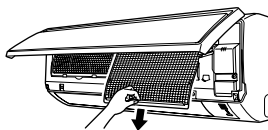

4. Pulire o sostituire ciascun filtro.

Vedi figura.

- Quando si rimuove l'acqua rimanente, non strizzare il filtro.

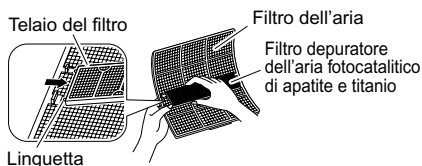

5. Inserire il filtro dell'aria e il Filtro depuratore dell'aria fotocatalitico di apatite e titanio nella posizione in cui si trovavano e chiudere il pannello anteriore.

- Inserire i ganci dei filtri nelle asole del pannello anteriore. Chiudere il pannello anteriore lentamente e spingerlo nei 3 punti. (1 su ciascun lato e 2 al centro.)
- Il filtro dell'aria ed il filtro depuratore dell'aria fotocatalitico di apatite e titanio hanno forme simmetriche in senso orizzontale.

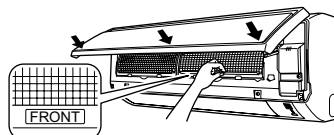

■ Filtro dell'aria

1. Lavare i filtri dell'aria con acqua o pulirli con un aspirapolvere.

- Se la polvere si stacca con difficoltà, lavarli con un detergente neutro diluito in acqua tiepida, quindi farli asciugare all'ombra.
- Si consiglia di pulire i filtri dell'aria ogni 2 settimane.

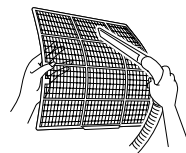

■ Filtro depuratore dell'aria fotocatalitico di apatite e titanio.

Il filtro depuratore dell'aria fotocatalitico di apatite e titanio può essere rinnovato lavandolo con acqua ogni 6 mesi. Raccomandiamo di sostituirlo ogni 3 anni.

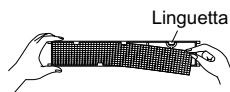

[Manutenzione]

1. Rimuovere la polvere con un aspirapolvere e lavare delicatamente con acqua.
2. Se è molto sporco, immergerlo da 10 a 15 minuti in acqua mista a un agente di pulizia neutro.
3. Non rimuovere il filtro dal telaio durante il lavaggio con acqua.
4. Dopo il lavaggio, scuotere il filtro per togliere l'acqua residua e farlo asciugare all'ombra.
5. Quando si rimuove l'acqua rimanente, non strizzare il filtro.

[Sostituzione]

1. Rimuovere le linguette situate sul telaio del filtro e sostituire il filtro con uno nuovo.
 - Smaltire il vecchio filtro come rifiuto non infiammabile.

NOTA

- Il funzionamento con i filtri sporchi :
 - (1) impedisce di deodorare l'aria.
 - (2) impedisce di pulire l'aria.
 - (3) causa un riscaldamento o un raffreddamento inadeguati.
 - (4) può causare cattivi odori.
- Per ordinare il filtro depuratore dell'aria fotocatalitico di apatite e titanio, rivolgersi al centro di assistenza tecnica del punto di vendita do è stato comprato il condizionatore d'aria.
- Smaltire il vecchio filtro come rifiuto non infiammabile.

Articolo	N. del componente
Filtro depuratore dell'aria fotocatalitico di apatite e titanio. (Senza telaio) 1 set	KAF970A46

Controllo

Controllare che la base, il supporto e gli altri accessori dell'unità esterna non siano deteriorati o corrosi.
Controllare che non ci siano blocchi alle entrate e alle uscite dell'aria dell'unità interna e dell'unità esterna.
Controllare che la condensa venga fuori con facilità dal tubo flessibile di scarico durante il funzionamento in RAFFREDDAMENTO e in DEUMIDIFICAZIONE. <ul style="list-style-type: none">• Se non esce acqua di scarico, l'acqua potrebbe gocciolare dall'unità interna. Se è il caso arrestare il funzionamento e consultare il rivenditore.

■ Prima di un lungo periodo di inattività

1. Per asciugare l'interno, attivare la modalità "sola VENTILAZIONE" per alcune ore durante una bella giornata.
 - Premere il "tasto selezione MODALITÀ" e selezionare il funzionamento di "VENTILAZIONE" (FAN).
 - Premere il tasto "ACCENSIONE/SPEGNIMENTO" e avviare il funzionamento.
2. Dopo l'arresto del funzionamento, spegnere l'interruttore del condizionatore d'aria per il locale.
3. Pulire i filtri dell'aria e sistemarli di nuovo.
4. Estrarre le pile dal telecomando.

Guida per i problemi di funzionamento

Questi casi non rappresentano problemi.

I casi seguenti non costituiscono problemi del condizionatore d'aria, ma hanno un motivo preciso. È possibile continuare ad usare il condizionatore.

Caso	Spiegazione
<p>Il funzionamento non si avvia immediatamente.</p> <ul style="list-style-type: none"> Quando il tasto ACCENSIONE/SPEGNIMENTO è stato premuto subito dopo l'arresto del funzionamento. Quando si è selezionata nuovamente la modalità. 	<ul style="list-style-type: none"> Questo serve a proteggere il condizionatore d'aria. È necessario attendere per circa 3 minuti.
<p>Non esce aria calda subito dopo l'avvio dell'operazione di riscaldamento,</p>	<ul style="list-style-type: none"> Il condizionatore d'aria si sta scaldando. È necessario attendere da 1 a 4 minuti. (Il sistema è progettato per avviare l'emissione di aria solo dopo che ha raggiunto una certa temperatura.)
<p>L'operazione di riscaldamento si arresta all'improvviso e si ode un suono continuo.</p>	<ul style="list-style-type: none"> Il sistema sta togliendo la brina dall'unità esterna. È necessario attendere da 3 a 8 minuti.
<p>L'unità esterna emette acqua o vapore.</p>	<ul style="list-style-type: none"> ■ In modalità RISCALDAMENTO <ul style="list-style-type: none"> La brina che si trova sull'unità esterna si fonde nell'acqua o nel vapore quando il condizionatore d'aria sta compiendo un'operazione di sbrinatoria. ■ In modalità RAFFREDDAMENTO o DEUMIDIFICAZIONE <ul style="list-style-type: none"> L'umidità dell'aria si condensa nell'acqua sulla superficie fredda dei tubi e delle sgocciolature dell'unità esterna.
<p>Dall'unità interna esce vapore.</p>	<ul style="list-style-type: none"> ■ Questo si verifica quando l'aria della stanza viene raffreddata e trasformata in vapore dal flusso di aria fredda durante l'operazione di raffreddamento.
<p>L'unità interna emette odori.</p>	<ul style="list-style-type: none"> ■ Questo si verifica quando gli odori della stanza, dei mobili o delle sigarette vengono assorbiti nell'unità e scaricati con il flusso d'aria. (Se questo accade, raccomandiamo di far lavare l'unità interna da un tecnico. Consultare il rivenditore dal quale si è acquistato il condizionatore d'aria.)
<p>La ventola esterna ruota anche quando il condizionatore d'aria non è in funzione.</p>	<ul style="list-style-type: none"> ■ Dopo che si è arrestato il funzionamento: <ul style="list-style-type: none"> La ventola esterna continua a ruotare per altri 60 secondi per protezione del sistema. ■ Quando il condizionatore d'aria non è in funzione: <ul style="list-style-type: none"> Quando la temperatura esterna è molto alta, la ventola esterna inizia a ruotare per protezione del sistema.
<p>Il funzionamento si è interrotto all'improvviso (La spia FUNZIONAMENTO è accesa.)</p>	<ul style="list-style-type: none"> ■ Per protezione del sistema, il condizionatore d'aria può arrestare il funzionamento a causa di un'improvvisa ampia fluttuazione nel voltaggio. Esso riprenderà a funzionare automaticamente dopo circa 3 minuti.
<p>Nessun segnale del telecomando viene visualizzato. La portata del telecomando è ridotta. Il contrasto del display è basso o il display è oscurato. Il display non risponde più ai comandi.</p>	<ul style="list-style-type: none"> Le batterie si stanno scaricando e il telecomando non funziona bene. Sostituire tutte le batterie con batterie alcaline AAA nuove. Per ulteriori dettagli leggere il paragrafo "Inserimento delle batterie" di questo manuale. (pagina 7.) * Se c'è il tasto di azzeramento, premerlo dopo avere sostituito le batterie.

Controllare nuovamente.

Prima di chiamare un tecnico per la riparazione, controllare nuovamente.

Caso	Controllo
Il condizionatore d'aria non funziona. (La spia FUNZIONAMENTO è spenta.)	<ul style="list-style-type: none">• Non si è spento un interruttore oppure non si è bruciato un fusibile?• Non si tratta di un'interruzione della corrente elettrica?• Ci sono le batterie nel telecomando?• L'impostazione del timer è corretta?
L'effetto di raffreddamento (riscaldamento) è scarso.	<ul style="list-style-type: none">• I filtri d'aria sono puliti?• C'è qualcosa che blocca l'ingresso o l'uscita d'aria dell'unità interna o di quella esterna?• L'impostazione della temperatura è appropriata?• Le finestre e le porte sono chiuse?• La potenza del flusso d'aria e la direzione del flusso sono state impostate correttamente?
Il funzionamento si interrompe all'improvviso (La spia FUNZIONAMENTO lampeggia.)	<ul style="list-style-type: none">• I filtri d'aria sono puliti?• Sono presenti ostruzioni dell'ingresso o dell'uscita dell'aria dell'unità interna e di quella esterna? Pulire i filtri dell'aria o rimuovere tutti gli ostacoli, quindi portare l'interruttore di protezione su SPEGNIMENTO. Portarlo quindi nuovamente su ACCENSIONE e tentare di azionare il condizionatore d'aria mediante il telecomando. Se la spia continua a lampeggiare, rivolgersi al punto vendita presso il quale si è acquistato il condizionatore.
Durante il funzionamento si verificano delle anomalie.	<ul style="list-style-type: none">• Il condizionatore d'aria può non funzionare in modo corretto a causa di fulmini o di onde radio. spegnere l'interruttore, riaccenderlo e tentare di far funzionare il condizionatore d'aria con il telecomando.

Chiamare immediatamente il rivenditore.



PERICOLO

- Quando si verifica un'anomalia (come odore di bruciato), arrestare il condizionatore e spegnere l'interruttore. Continuare a far funzionare il condizionatore in condizioni anomale può provocare incidenti, scosse elettriche o incendi. Consultare il rivenditore dal quale si è acquistato il condizionatore d'aria.
- Non tentare di riparare o modificare il condizionatore d'aria da soli. Un lavoro non corretto può causare scosse elettriche o incendi. Consultare il rivenditore dal quale si è acquistato il condizionatore d'aria.

Se si riscontra uno dei sintomi seguenti, chiamare il rivenditore immediatamente.

- Il cavo dell'alimentazione è caldo o danneggiato in modo anomalo.
- Durante il funzionamento si sente un rumore anomalo.
- L'interruttore di sicurezza, un fusibile, o l'interruttore di collegamento a terra interrompono frequentemente le operazioni.
- Un interruttore o un tasto spesso non funziona correttamente.
- Si sente odore di bruciato.
- Dall'unità interna cola dell'acqua.

▶ Spegnerne l'interruttore e chiamare il rivenditore.

- Dopo un'interruzione della corrente elettrica Il condizionatore d'aria riprende automaticamente a funzionare dopo circa 3 minuti. È solo necessario aspettare un momento.

- Fulmini Nel caso che dei fulmini possano abbattersi nella zona, interrompere il funzionamento e spegnere l'interruttore per protezione del sistema.

Istruzioni per lo smaltimento



Il prodotto e le batterie in dotazione con l'unità di comando sono contrassegnati con questo simbolo. Questo simbolo sta ad indicare che i prodotti elettrici ed elettronici, così come le batterie, non possono essere smaltiti insieme ai rifiuti domestici indifferenziati. Sulle batterie, sotto al simbolo è possibile trovare stampato un simbolo chimico. Questo simbolo chimico indica che la batteria contiene un metallo pesante al di sopra di una certa concentrazione. I simboli chimici possibili sono:

- Pb: piombo (>0,004%)

Non cercare di smontare il sistema da soli: lo smontaggio del prodotto, nonché il recupero del refrigerante, dell'olio e di qualsiasi altra parte, devono essere eseguiti da un installatore qualificato in conformità con le relative norme locali e nazionali in vigore. Le unità e le batterie usate devono essere trattate presso una struttura specializzata nel riutilizzo, riciclaggio e recupero dei materiali. Il corretto smaltimento del prodotto eviterà possibili conseguenze negative per l'ambiente e la salute dell'uomo. Per maggiori informazioni contattare l'installatore o le autorità locali.

Raccomandiamo una manutenzione periodica.

In alcune condizioni operative, l'interno del condizionatore d'aria dopo diversi periodi d'uso può risultare sporco, provocando prestazioni scarse. Si raccomanda di far eseguire una manutenzione periodica da uno specialista, oltre alla regolare pulizia a cura dell'utente. Per la manutenzione da parte di uno specialista, contattare il rivenditore dal quale si è acquistato il condizionatore d'aria. Il costo della manutenzione è a carico dell'utente.

Informazioni importanti sul refrigerante utilizzato.

Questo prodotto contiene gas fluorurati ad effetto serra inclusi nel protocollo di Kyoto.

Tipo di refrigerante: **R410A**

Valore GWP⁽¹⁾: **1975**

⁽¹⁾ GWP = potenziale di riscaldamento globale

È possibile che siano necessarie ispezioni periodiche per controllare eventuali perdite di refrigerante secondo le normative locali e/o europee. Per informazioni più dettagliate, contattare il rivenditore locale.

Diagnosi delle Anomalie.

DIAGNOSI DI DIFETTO DAL TELECOMANDO

Nei modelli della serie ARC433, i display delle temperature, sull'unità principale, indicano i codici corrispondenti.

1. Se si tiene premuto per 5 secondi il tasto di cancellazione del timer, sul display della temperatura lampeggia l'indicazione "00".

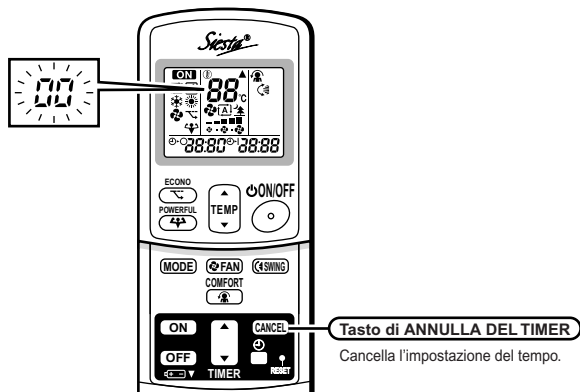

2. Premere ripetutamente il tasto di cancellazione del timer fino a che si sente un segnale acustico continuo.
 - L'indicazione del codice cambia come indicato sotto e si sente un lungo beep di notifica.

	CODICE	SIGNIFICATO
SISTEMA	00	NORMALE
	UA	ERRORE DI COMBINAZIONE FRA UNITÀ INTERNA ED ESTERNA
	U0	SCARSITÀ DI REFRIGERANTE
	U2	CADUTA DI TENSIONE O SOVRATENSIONE DEL CIRCUITO PRINCIPALE
	U4	GUASTO DELLA TRASMISSIONE (FRA L'UNITÀ INTERNA E QUELLA ESTERNA)
UNITÀ INTERNA	A1	GUASTO DELLA SCHEDA A CIRCUITI STAMPATI INTERNA
	A5	CONTROLLO DELL'ALTA PRESSIONE O DISPOSITIVO DI PROTEZIONE DAL CONGELAMENTO
	A6	GUASTO MOTORE PER VENTILATORE
	C4	GUASTO DEL SENSORE DI TEMPERATURA DELLO SCAMBIATORE DI CALORE
	C9	IMPERFETTO SENSORE DI TEMPERATURA ARIA D'ASPIRAZIONE
UNITÀ ESTERNA	EA	ERRORE NELLA COMMUTAZIONE RAFFREDDAMENTO/RISCALDAMENTO
	E1	GUASTO DI SCHEDA DI CIRCUITO
	E5	OL AVVIATO
	E6	GUASTO DI AVVIO DEL COMPRESSORE
	E7	GUASTO DEL MOTORE DEL VENTILATORE IN C.C.
	F3	CONTROLLO DEL TUBO DI MANDATA AD ALTA TEMPERATURA
	F6	CONTROLLO DELL'ALTA PRESSIONE (IN RAFFREDDAMENTO)
	H0	GUASTO SENSORE
	H6	ARRESTO DELLE OPERAZIONI CAUSATO DALLA POSIZIONE ERRATA DEL SENSORE DI RILEVAMENTO
	H8	ANOMALIA CT
	H9	IMPERFETTO SENSORE DI TEMPERATURA DO TUBO DI GAS
	J3	IMPERFETTO SENSORE DI TEMPERATURA SI TUBO DI SCARICO
	J6	GUASTO DEL SENSORE DI TEMPERATURA DELLO SCAMBIATORE DI CALORE
	L3	GUASTO PER RISCALDAMENTO COMPONENTI ELETTRICI
	L4	ALTA TEMPERATURA AL POZZO DI CALORE DI NOTO DIRCUITO
L5	SOVRACCORRENTE IN USCITA	
P4	IMPERFETTO SENSORE DI TEMPERATURA DEL POZZO DI CALORE DO NOT CIRCUITO	

NOTA

1. Un tono acustico breve e altri due toni acustici consecutivi indicano codici che non corrispondono.
2. Per cancellare il display del codice, premere per 5 secondi il tasto di cancellazione del timer. Se dopo 1 minuto il tasto non è stato premuto, il display del codice si cancella lo stesso.

DAIKIN INDUSTRIES, LTD.

Head office:

Umeda Center Bldg., 2-4-12, Nakazaki-Nishi,
Kita-ku, Osaka, 530-8323 Japan

Tokyo office:

JR Shinagawa East Bldg., 2-18-1, Konan,
Minato-ku, Tokyo, 108-0075 Japan
http://www.daikin.com/global_ac/

DAIKIN EUROPE NV

Zandvoordestraat 300, B-8400 Oostende, Belgium



Two-dimensional bar code is a code
for manufacturing.

3P208145-2F M07B029D (0911) HT